

# 遥控器

## 使用说明书

### 01 产品规格

规格参数	
类型	发射机
型号	91803G-B
工作频段	2.4 GHz
通道数	3 通道
输入电压	AAA x4
尺寸 (长宽高)	138x68.6x162.3mm

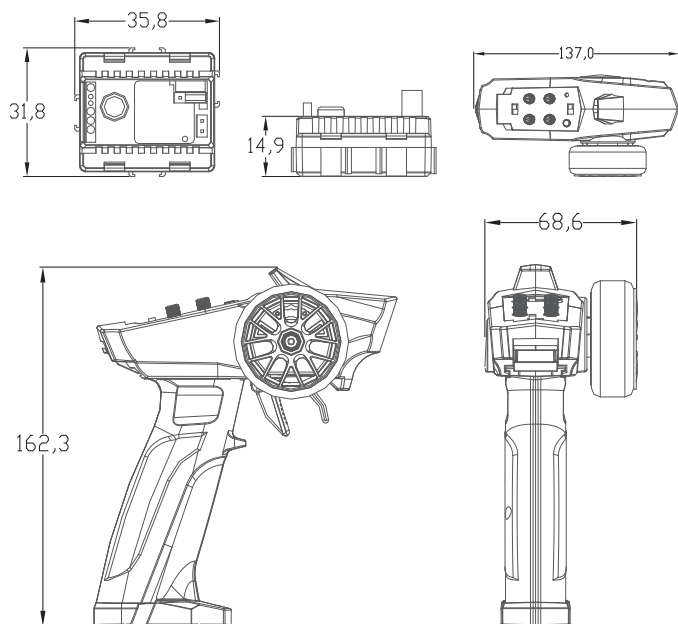
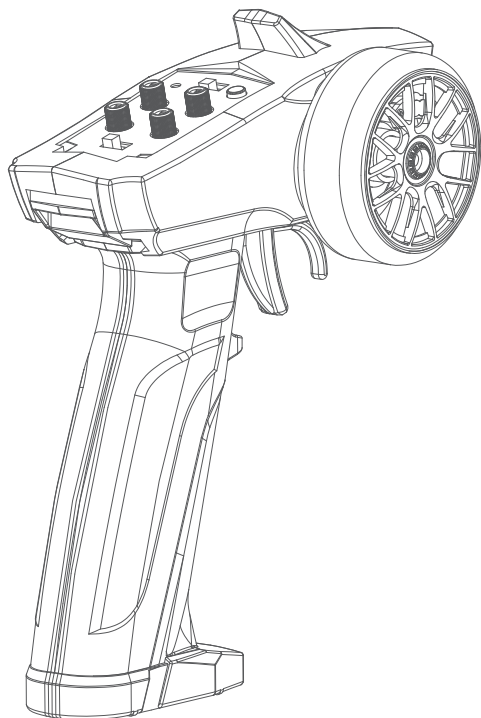

### 02 产品介绍

1. 方向盘：控制左/右
2. 油门触发器：控制前进/后退刹车/中立
3. 手柄：用于握持发射器。
4. 天线：向位于车辆中的接收器发送信号。
5. 电源开关：打开/关闭发射器。
6. 拆卸按键：手柄可拆卸。
7. 转向DR
8. 油门DR
9. 多功能指示灯LED
10. 转向REV
11. 频道3键
12. 转向微调
13. 油门微调

当扳机在中心位置时，油门微调是用来调节油门舵机的；

转向微调是用来调节前轮转向的。

**注意：**当调轮在中心点，如果前轮不是直线，你可以调节转向微调使之完成。

14. 电池舱：按装 [ 4 ] AAA 电池

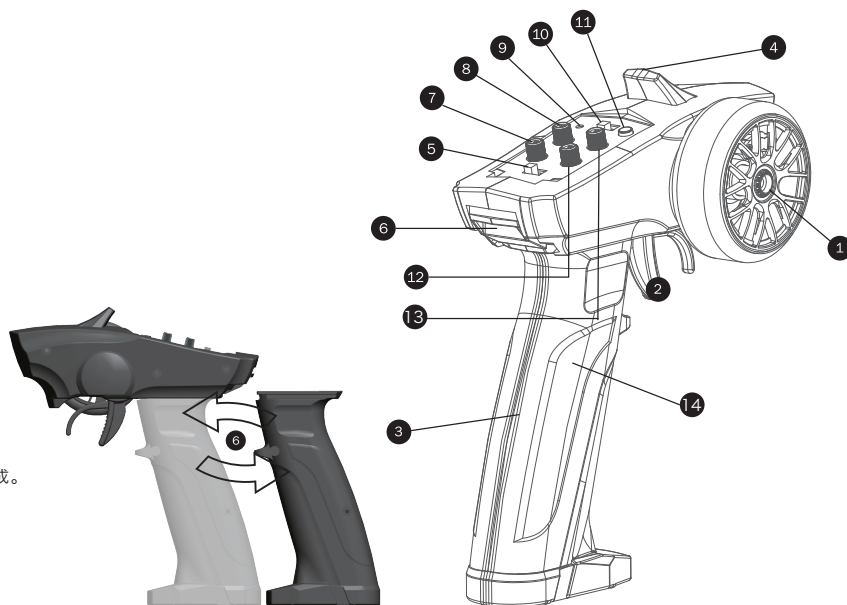

### 03 拆卸手柄并安装

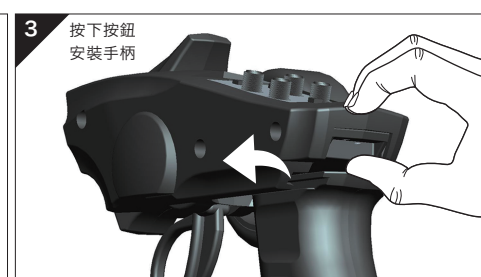
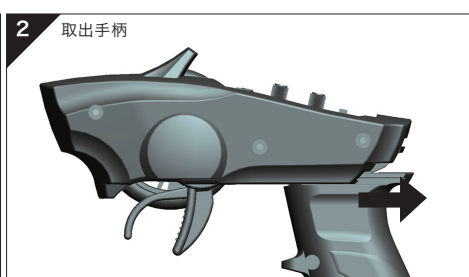
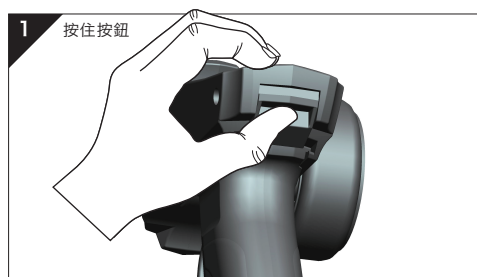

## 04 電池安裝

使用AAA電池或鎳氫電池，當電壓低於4.5V 0.2,LED開始閃爍。

1. 從遙控器上拆下電池蓋。
2. 根據電池支架上的極性標記插入四個新AAA電池。
3. 重新安裝電池蓋。

⚠ 警告：不要試圖給不可充電電池充電，否則會導致爆炸。

⚠ 警告：請不要保留電池，否則會的燒毀電路板。

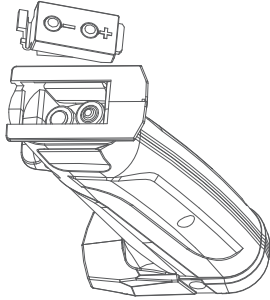

## 05 接收器安裝和連接

裝置：

為了實現無線電系統的全工作範圍，接收器天線必須完好無損並正確安裝。它應該安裝盡可能多的垂直天線。天線的末端應該包含在天線管內。

安裝時：

- 確保天線或天線管中沒有扭結。
- 切勿將天線的末端折疊在管上，這將減小系統的工作範圍並損壞天線。
- 確保接收器安裝牢固或墊有襯墊，以防受到嚴重衝擊。。

連接示意圖

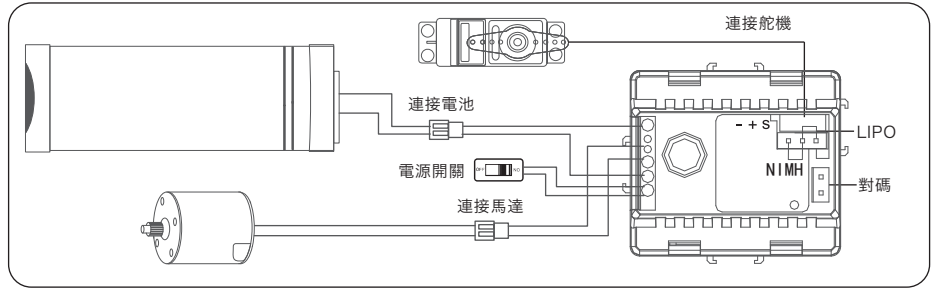

## 06 發射器和接收器配對

1. 打開接收器電源。將對碼線綁定到排針。接收器的LED進入速閃爍時，拔出對碼線。

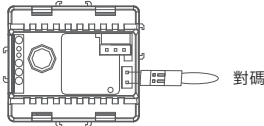

3. 當接收器上的LED燈由閃爍轉為常亮時，表示發射機與接收機信號接通。

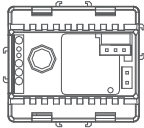

注意：無線電系統安裝程式已經綁定。只有在安裝新的發射器或接收器時，上述過程才是必要的。

2. 打開發射機

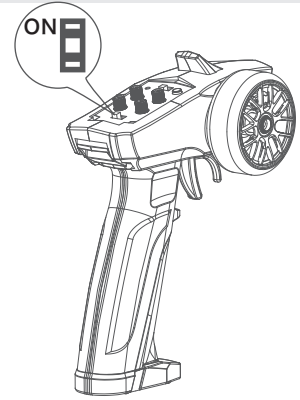

## 07 發射機調節

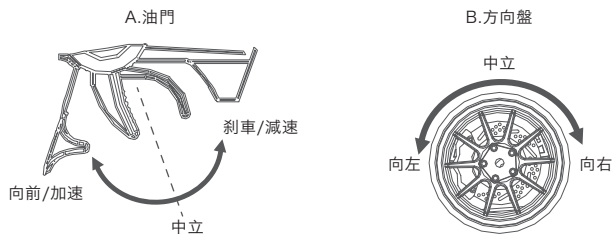

## 08 失控保護功能設置

把TH扳機向前或向後拉到用戶想要的位置，並保持不動，按下接收機SW按鍵約2秒 LED燈快速閃爍5秒。鬆開SW按鍵 再鬆開TH扳機,把發射機電源開關關掉。接收機的油門通道即會進入失控保護的位置。

## 09 安全資訊

- 1、請不要在夜晚或雷雨天氣使用本產品，惡劣的天氣環境有可能導致遙控設備失靈。
- 2、當您感動疲倦、不舒服，或在攝入酒精或服食導致麻醉或興奮藥物後，不要操作本產品。否則可能對設備或他人造成嚴重的傷害。
- 3、操作前，務必確認電池有足夠的電池電量。
- 4、遠離兒童。
- 5、為了防止腐蝕，如果電池將儲存一周以上，請從發射機中取出電池。

## 10 護理

- 1、使用乾淨的幹布或軟毛刷清潔設備。
- 2、切勿使用化學清潔劑，因為這可能會損壞敏感的電子產品和塑膠。